



HS430L
HS650L
HS650L
5 Axes

Centres de Micro-Fraisage SODICK à Moteurs Linéaires.



En tant que pionnier dans l'utilisation des moteurs linéaires, Sodick n'a cessé d'améliorer et de développer cette technologie unique. Plus de 27 000 machines EDM installées à travers le monde. Sodick présente une nouvelle génération de Centres de Micro-Fraisage à Moteurs Linéaires, la série HS.

Micro-Fraisage à Haute Vitesse

Le fraisage à grande vitesse est un procédé d'usinage rapide, efficace et qui réduit considérablement le temps de production globale. D'autres bénéfices sont améliorés, la rugosité, coûts des outils amoindris et diminution des opérations de finition.

Finition à Haute Vitesse

La combinaison de déplacements rapides, de la broche haute Vitesse, des faibles profondeurs de coupe et d'une construction à grande rigidité assure une exceptionnelle qualité d'état de surface, de précisions dimensionnelles et de tenue des outils.

Sodick

Nano&Solution

Spécifications HS430L/HS650L/HS650L-5 axes

HS430L

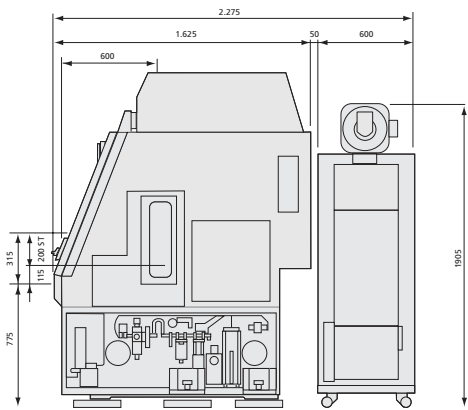

Coté

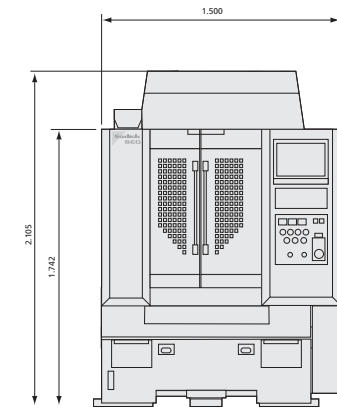

Avant

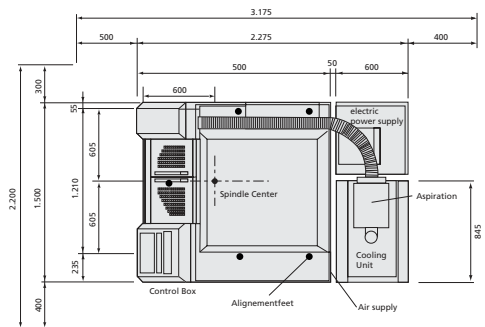

Vue dessus

HS650L/HS650L 5-axis

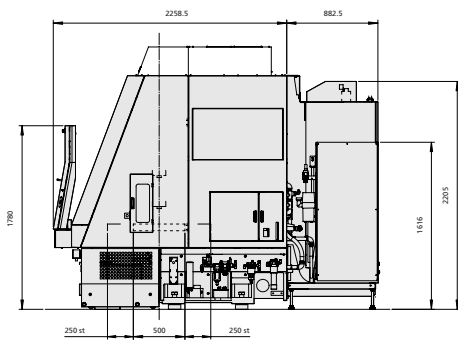

Coté

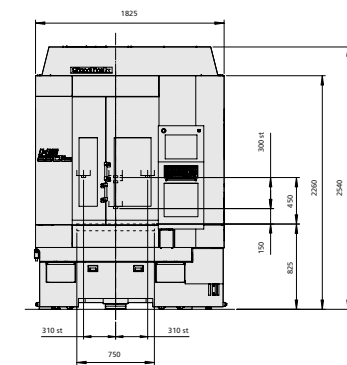

Avant

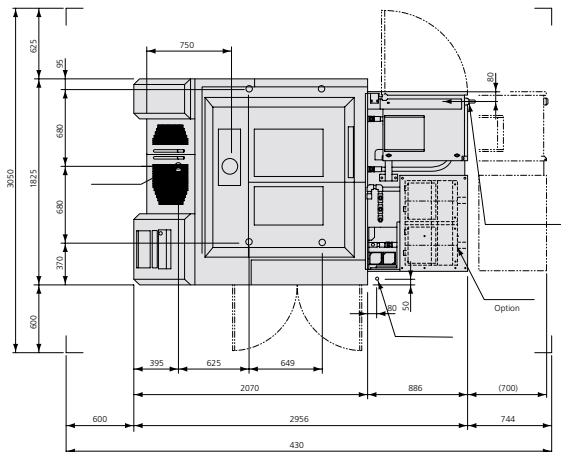

Vue dessus

Toutes les machines Sodick aux normes CE possèdent un transformateur externe dimensions 650 x 460 x 540 mm.

Caractéristiques techniques	HS430L	HS650L	HS650L 5-axes
Courses X Y Z	420 x 350 x 200 mm	620 x 500 x 300 mm	620 x 500 x 300 mm
Dimensions Table (W x D)	600 x 400 mm	750 x 500 mm	ø160 mm
Poids Maxi. sur table	60 kg	150 kg	10 kg
Vitesse de broche mini.-maxi. (trs/mn)	6000~40000	6000~40000	6000~40000
Accélération Max. axes	>1	>1	>1
Vitesse d'avance rapide	36 (m/min)	36 (m/min)	36 (m/min)
Diamètre Max. outil	ø 6	ø 6	ø 6
Dimensions machine (W x D x H)	1635 x 2760 x 2200 mm	1825 x 3144x 2540 mm	1825 x 2956 x 2540 mm
Dimension sol (W x D)	2950 x 4000 mm	3100 x 4500 mm	3100 x 4500 mm
Poids machine	5800 kg	8000 kg	8000 kg
Capacité Changeur d'outils	16 (45 option)	16 (45 option)	16 (45 option)

Sodick

create your future

Sodick Europe Ltd.
Rowley Drive, Baginton
Coventry, CV3 4FG
United Kingdom

Sodick Contact
Phone +44 (0) 24 7621 4314
email europe@sodick.eu.com
online www.sodick.org